

Эргономичные кресла Smart-N



Руководство пользователя

Данная инструкция предназначена для того, чтобы помочь Вам правильно эксплуатировать кресло, избежать преждевременной поломки или несчастных случаев.

Пожалуйста, внимательно прочтите инструкцию пользователя.

После вскрытия упаковки проверьте наличие в комплекте следующих частей:

A		5 шт.	G		1 шт.
B		1 шт.	H		2 шт.
C		1 шт.	I		2 шт.
D		1 шт.	J		2 шт.
E		1 шт.	K		1 шт.
F	 M8x20	3 шт.			

Внимание: Сборка кресла должна производиться только взрослыми людьми, не позволяйте детям заниматься сборкой, т.к. это небезопасно.

Инструкция по сборке

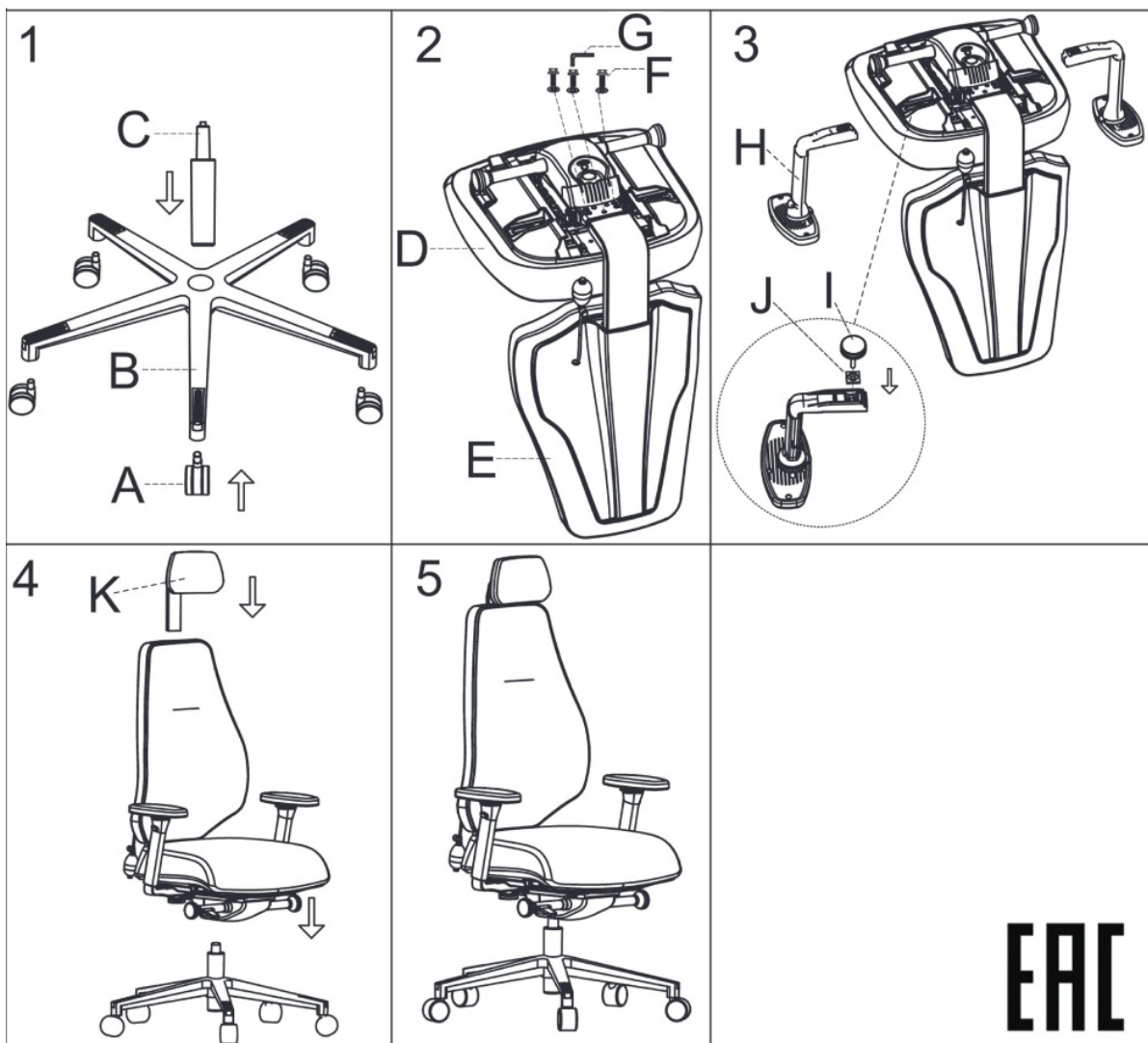

Эксплуатация



1. Регулировка подголовника:

Чтобы отрегулировать высоту подголовника (1), потяните за него или надавите на него. Чтобы отрегулировать угол наклона подголовника, поверните подголовник на нужный угол.

2. Регулировка высоты спинки:

Чтобы изменить высоту спинки (2), поднимите ее до удобного для Вас положения, у спинки пошаговый механизм фиксации. Чтобы опустить спинку в исходное (самое низкое) положение, необходимо поднять ее максимально высоко, и она свободно опустится вниз.

3. Регулировка подлокотников:

Чтобы отрегулировать угол поворота подлокотника, нажмите на кнопку, расположенную под верхней площадкой изнутри, и поверните в нужное положение. Подлокотник может вращаться на 360 градусов.

Для регулировки подлокотника по высоте, нажмите на кнопку на внешней стороне подлокотника и поднимите/опустите подлокотник.

Верхняя площадка подлокотника имеет функцию регулировки вперед и назад.

Чтобы отрегулировать ширину между подлокотниками, раскрутите фиксатор, переместите кронштейн подлокотника в желаемое положение и закрутите фиксатор, чтобы заблокировать.

4. Регулировка глубины сиденья:

Чтобы увеличить глубину сиденья, необходимо вытянуть рычаг слайдера (4) и переместить сиденье вперед в нужное положение.

5. Регулировка жесткости качания спинки:

Чтобы отрегулировать жесткость качания спинки, поверните рычаг регулировки (5) натяжения на механизме по часовой стрелке (для более жесткого натяжения) или против часовой стрелки (для более слабого натяжения) до желаемой жесткости.

6. Регулировка сиденья по высоте:

Чтобы поднять сиденье, встаньте с кресла и потяните вверх за рычаг регулировки высоты (6). Отпустите рычаг при достижении нужного положения.

Чтобы опустить сиденье, сядьте в него и потяните вверх рычаг регулировки высоты, пока сиденье не окажется на нужной высоте.

7. Регулировка глубины сиденья:

Чтобы увеличить глубину сиденья, необходимо поднять рычаг слайдера (7) и переместить сиденье вперед в нужное положение. Опустите рычаг для блокировки.

8. Регулировка угла наклона спинки (фиксатор наклона):

Чтобы изменить положение спинки, поверните вверх рычаг регулировки (**8**), затем откиньте спинку назад в нужное положение и нажмите рычаг вниз для блокировки. Чтобы вернуться в первоначальное положение, поверните вверх рычаг регулировки, нажмите спиной на спинку, и спинка автоматически вернется вместе с Вами исходное положение.



9. Регулировка поясничной поддержки:

Чтобы увеличить поясничную поддержку, нажимайте на насос (**9**), до необходимого объема поясничной поддержки.

Чтобы вернуть в исходное положение (или уменьшить объем поясничного валика) нужно нажать на кнопку (**10**) и выпустить воздух.