

Эргономичные кресла Smart-F



Руководство пользователя

Данная инструкция предназначена для того, чтобы помочь Вам правильно эксплуатировать кресло, избежать преждевременной поломки или несчастных случаев.

Пожалуйста, внимательно прочтите инструкцию пользователя.

После вскрытия упаковки проверьте наличие в комплекте следующих частей:

A		5 шт.	F	M8x20	3 шт.
B		1 шт.	G		1 шт.
C		1 шт.	H		2 шт.
D		1 шт.	I		2 шт.
E		1 шт.	J		2 шт.
			K		1 шт.

Внимание: Сборка кресла должна производиться только взрослыми людьми, не позволяйте детям заниматься сборкой, т.к. это небезопасно.

Инструкция по сборке

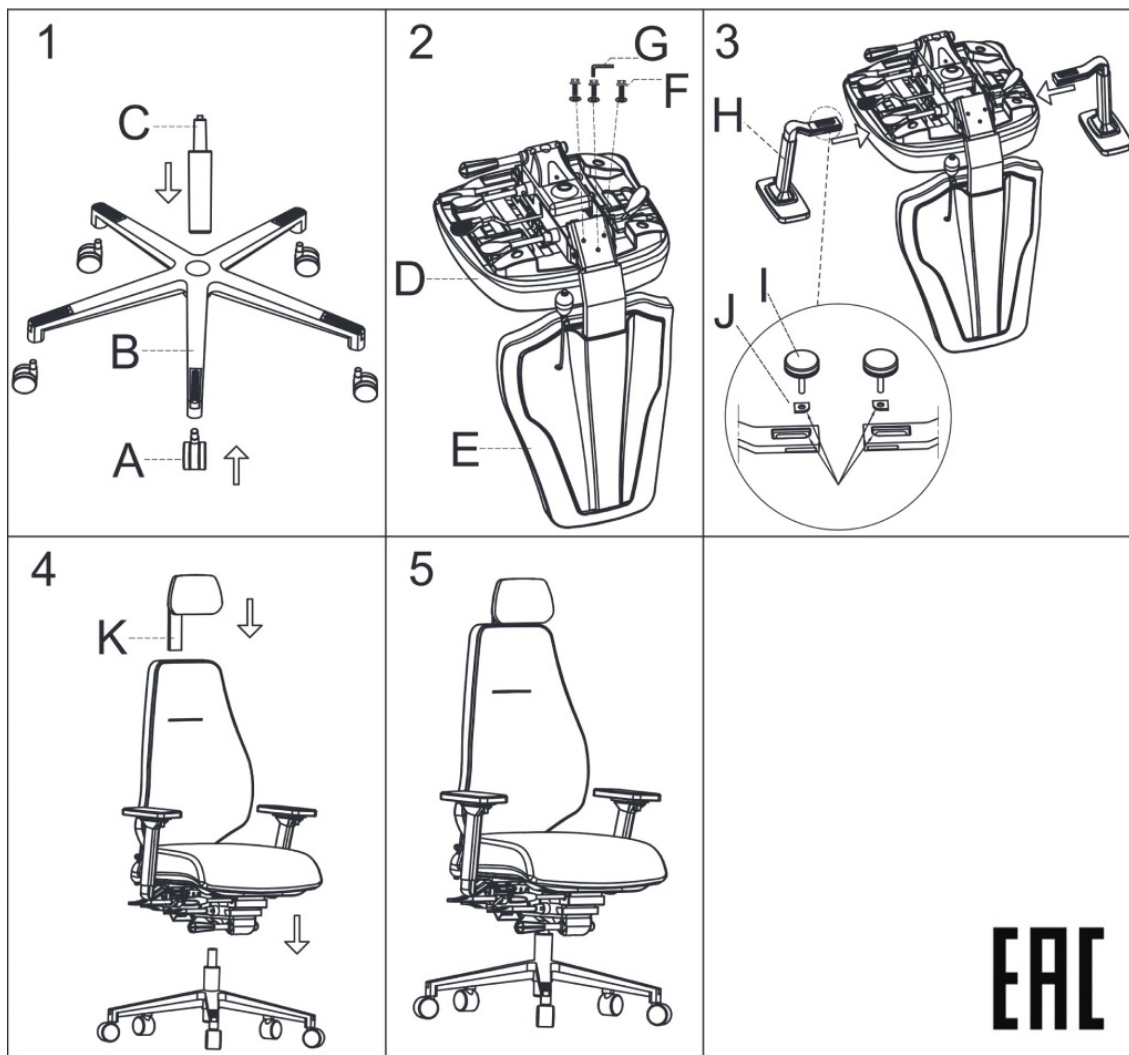

Эксплуатация

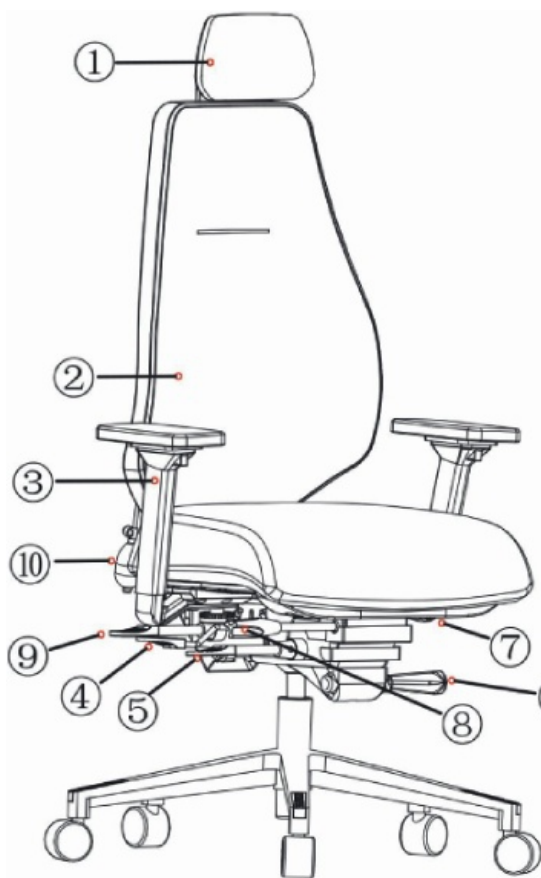

1. Регулировка подголовника:

Чтобы отрегулировать высоту подголовника (1), потяните за него или надавите на него. Чтобы отрегулировать угол наклона подголовника, поверните подголовник на нужный угол.

2. Регулировка высоты спинки:

Чтобы изменить высоту спинки (2), поднимите ее до удобного для Вас положения, у спинки пошаговый механизм фиксации. Чтобы опустить спинку в исходное (самое низкое) положение, необходимо поднять ее максимально высоко, и она свободно опустится вниз.

3. Регулировка подлокотников:

Для регулировки подлокотника по высоте, нажмите на кнопку на подлокотнике и поднимите/опустите подлокотник.

Верхняя площадка подлокотника имеет функцию регулировки вперед, назад и по ширине.

Чтобы отрегулировать угол поворота подлокотника, возьмитесь за его верхнюю площадку и поверните.

Чтобы отрегулировать ширину между подлокотниками, раскрутите фиксатор, переместите кронштейн подлокотника в желаемое положение и закрутите фиксатор, чтобы заблокировать.

подлокотниками, раскрутите фиксатор, переместите кронштейн подлокотника в желаемое положение и закрутите фиксатор, чтобы заблокировать.

4. Регулировка сиденья по высоте:

Чтобы поднять сиденье, встаньте с кресла и потяните вверх за рычаг регулировки высоты (4). Отпустите рычаг при достижении нужного положения.

Чтобы опустить сиденье, сядьте в него и потяните вверх рычаг регулировки высоты, пока сиденье не окажется на нужной высоте.

5. Регулировка угла наклона сидения/спинки (фиксатор наклона):

Чтобы изменить положение спинки, поверните вверх рычаг регулировки (5), затем найдите нужное положение и нажмите рычаг вниз для блокировки.

Чтобы вернуться в первоначальное положение, поверните вверх рычаг регулировки, нажмите спиной на спинку, и спинка автоматически вернется вместе с Вами в исходное положение.

6. Регулировка жесткости качания спинки:

Чтобы отрегулировать жесткость качания спинки, поверните рычаг регулировки (6) натяжения на механизме по часовой стрелке (для более жесткого натяжения) или против часовой стрелки (для более слабого натяжения) до желаемой жесткости.

7. Регулировка глубины сиденья:

Чтобы увеличить глубину сиденья, необходимо поднять рычаг слайдера (7) и переместить сидение вперед в нужное положение. Опустите рычаг для блокировки.

8. Регулировка угла наклона сиденья:

Чтобы отрегулировать угол наклона сиденья, поверните ручку регулировки (8). Против часовой стрелки, чтобы увеличить угол наклона сиденья, по часовой стрелке, чтобы уменьшить угол наклона сиденья.

9. Независимая регулировка угла наклона спинки:

Чтобы изменить положение спинки, поднимите вверх регулировочный рычаг (9), затем откиньтесь назад в нужное положение и опустите регулировочный рычаг для блокировки.

10. Регулировка поясничной поддержки:



Чтобы увеличить поясничную поддержку, нажимайте на насос (10), до необходимого объема поясничной поддержки. Чтобы вернуть в исходное положение (или уменьшить объем поясничного валика) нужно нажать на кнопку (11) и выпустить воздух.